

KOMO®  
productcertificaat



|            |            |          |            |
|------------|------------|----------|------------|
| Nummer     | K44799/02  | Vervangt | K44799/01  |
| Uitgegeven | 2011-02-15 | D.d.     | 2007-12-15 |
| Geldig tot | Onbepaald  | Pagina   | 1 van 2    |

Betonstaal B500B: staven  
**MEGASA Siderurgica S.L.**

VERKLARING VAN KIWA

Dit productcertificaat is afgegeven op basis van BRL 0501 "Betonstaal" d.d. 2010-09-01, conform het Kiwa-Reglement voor Productcertificatie.

Kiwa verklaart dat het gerechtvaardigd vertrouwen bestaat, dat het door de certificaathouder geleverde betonstaal bij aflevering voldoet aan de in dit productcertificaat vastgelegde technische specificaties, mits het betonstaal voorzien is van het KOMO®-merk op een wijze als aangegeven in dit productcertificaat.

Bouke Meekma  
Directeur Kiwa Nederland B.V.

Advies: raadpleeg [www.kiwa.nl](http://www.kiwa.nl) om na te gaan of dit certificaat geldig is.

Kiwa Nederland B.V.  
Sir W. Churchill-laan 273  
Postbus 70  
2280 AB RIJSWIJK  
Tel. 070 414 44 00  
Fax 070 414 44 20  
[www.kiwa.nl](http://www.kiwa.nl)

**Certificaathouder**  
MEGASA Siderurgica S.L.  
Carretera De Castilla 802 820  
15570 NARON (LA CORUNA)  
Spanje  
Tel. +34 981 399 000  
Fax +34 981 399 004



© is een collectief merk van Stichting Bouwkwiteit.

Beoordeeld is:  
kwaliteitssysteem  
product  
Periodieke controle

## Betonstaal B500B: staven

### TECHNISCHE SPECIFICATIE

#### Algemeen

Betonstaal B500B (staven) voldoen aan de eisen van hoofdstuk 4 van BRL 0501 en daarmee aan NEN 6008.

De producten zijn bestemd voor toepassing in betonconstructies.

#### Nadere specificatie

Staal aanduiding : B500B  
 Productiewijze : warmgewalst/watergekoeld  
 Kenmiddellijnen : 8, 10, 12, 14, 16, 20, 25, 28 en 32 mm  
 Leveringstoestand : staven

De kwaliteitsaanduiding B500B voldoet ook aan de oude kwaliteitsaanduiding FeB 500 HWL.

#### Merken

De producten worden voorzien van een label waarop tenminste de volgende gegevens duidelijk en onuitwisbaar zijn vermeld:

- het KOMO<sup>®</sup>-logo en het certificaatnummer, zie figuur 1;
- de betonstaal aanduiding B500B;
- diameter;
- walskenmerk;
- chargennummer/rolnummer/productienummer;
- naam certificaathouder;
- BRL 0501.

Plaats van het label: tenminste één label per bundel staven

Het materiaal wordt voorzien van het volgende walskenmerk:

Op één ribrij door middel van verdikte ribben met de code (7-17). Zie figuur 2.

Plaats van het walskenmerk: op onderlinge afstanden van  $\pm 1$  m. De stand van de dwarsribben kan ook gespiegeld zijn aangebracht.



Figuur 1

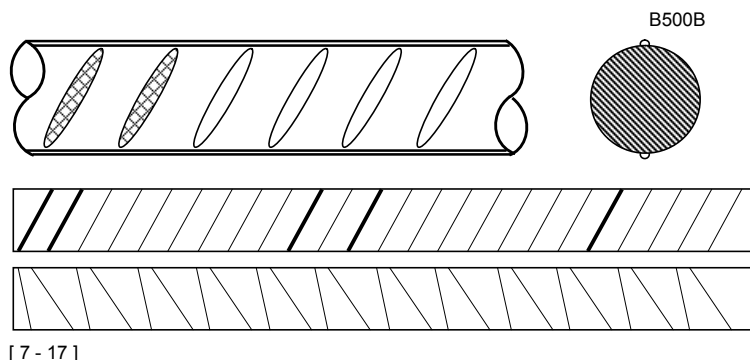

Figuur 2

### WENKEN VOOR DE AFNEMER

Inspecteer bij aflevering of:

- geleverd is wat is overeengekomen;
- het merk en de wijze van merken juist zijn;
- de producten geen zichtbare gebreken vertonen als gevolg van transport en dergelijke.

Indien u op grond van het hiervoor gestelde tot afkeuring overgaat, neem dan contact op met:

- MEGASA Siderurgica S.L.

en zo nodig met:

- Kiwa Nederland B.V.

Raadpleeg voor de juiste wijze van opslag en transport NEN 6722 en/of NEN-EN 13670.

### LIJST VAN VERMELDE DOCUMENTEN\*

|              |                                       |
|--------------|---------------------------------------|
| NEN 6008     | Betonstaal                            |
| NEN 6722     | Voorschriften Beton - Uitvoering      |
| NEN-EN 13670 | Het vervaardigen van betonconstructie |

\* Voor de juiste versie van de vermelde documenten wordt verwezen naar het laatste wijzigingsblad bij BRL 0501.